

# Rokavci v slovenskih nošah

Marta Ložar

Oblačilo, ki je skupno skoraj vsem slovenskim ljudskim nošam razen škedenjski,<sup>1</sup> so rokavci, do pasu ali nekaj niže oz. više segajoča srajca, kakor jih viri često imenujejo. Oblačile pa so Slovenke rokavce večinoma kot srajco, brez kakega spodnjega oblačila, ker dolga srajca v naših nošah ni bila običajna. Še l. 1880. pravi opis noše iz Savinjske doline,<sup>2</sup> da tam srajca pri ženskah ni v navadi in tudi pri Sv. Jederti ženske srajce niso nosile (1890).<sup>3</sup> Neveste na Beričevem so imele v svoji bali le po dve srajci, ki so ju rabile samo za v otroško posteljo.<sup>4</sup> Vendar pa te omembe srajce pri nas ne izključujejo in so na Kranjskem že zgodaj omenjene.<sup>5</sup> Za rokavce ne moremo dosledno uporabljati izraza srajca v pomenu kosa perila, ker imajo v nekaterih nošah še povsem značaj vrhnje obleke in to posebno v osrednje-belokranjski, kakor tudi v poljanski noši. Nazivje za ta del obleke je precej bogato: imenujejo se rokavci oz. rokavci (Mengeš,<sup>6</sup> Bloke,<sup>7</sup> Laški okraj - Sv. Jedert,<sup>8</sup> Savinjska dolina,<sup>9</sup> Studenice,<sup>10</sup> Pohorje,<sup>11</sup> Mežiška dolina,<sup>12</sup> Rož,<sup>13</sup> okolica Ljutomera,<sup>14</sup> Ormož,<sup>15</sup> Beneška

<sup>1</sup> Šantel Saša, O ženski narodni noši v Julijski Krajini. Jadranski koledar, 1935, str. 43.

<sup>2</sup> Von Liebenfels, citirano po Mautner-Geramb, Steirisches Trachtenbuch, Bd. II, str. 257.

<sup>3</sup> Kotnik F., Narodna noša v laškem okraju. Naš dom XIX, 1927, str. 49.

<sup>4</sup> Lasten zapisek iz Spodnjega Kašlja za Beričevo.

<sup>5</sup> Steinberg Franc Anton von, Gründliche Nachricht Von dem in dem Inner - Krain gelegenen Czirknitzer - See... Laibach, 1758. Na strani 113 pravi, da so ženske lovile ribe v samih srajcah in so tudi na risbah vidne ženske v dolgih srajcah. — Hacquet B., Oryctographia Carniolica. Theil III, 1784, 41. Isti, Abbildung und Beschreibung der Südwest- und östlichen Wenden, Illyrer und Slawen. Leipzig 1801, str. 36. Dolgo srajco imenuje Hinterfat. — Polec Janko, Svobodniki na Kranjskem. Glasnik MDS, XVII, 1936, str. 111 sl.; Anton Petrič v Brniku (l. 1704.) v odpravščini svoji sestri Alenki: »... fünf Unterpfath von reisten Leinbath; drey deto von hamlischer subtiler Leinbath; zwey deto aus rупten Leinbath; Aleš Juraj v Lokarjih je dolžen dati trem sestram po »2 reistene Hinterfath«.

<sup>6</sup> Janez Trdina, Spomini starega Mengšana. Vodnikova pratika 1931; »rokavci pavolnati, za vratom in za pestmi često mrežasti«.

<sup>7</sup> Podatek Sežan Marije, doma z Blok, da so rokavce nosili njena mati.

<sup>8</sup> Kotnik, l. c.

<sup>9</sup> Liebenfels von, v n. d.

<sup>10</sup> Iz zbirke dr. Goetha, citirano po Gerambu, Steirisches Trachtenbuch II, str. 226.

<sup>11</sup> Istotam str. 225 (Bezirk Staatsherrschaft Gonowiz im Zillierkreise, 1812).

<sup>12</sup> Kotnik Fr., Narodna noša v Mežiški dolini. Naš dom XVIII, 1926, str. 75; Slovenske starosvetnosti. Ljubljana 1943, str. 39; glej tudi: Mia Brejčeva, Slovenske noše na Koroškem. Etnolog V/VI, 1933, str. 18.

<sup>13</sup> Potočnik M., Vojvodina Koroška, I, str. 156; M. Brejčeva, n. d. 15.

<sup>14</sup> Kovačič F., Stara narodna noša okoli Ljutomera. ČZN XVII, 1922, 37.

<sup>15</sup> Iz Goethove zbirke, po Gerambu, n. d. II, str. 224; rokavci (Sv. Miklavž pri Ormožu); rokopisni podatek dolgujem g. univ. prof. J. Kelemini.

Slovenija<sup>16</sup>), rokãfci<sup>17</sup> ali rokãvce<sup>18</sup> v Prekmurju, pa tudi rokãvi<sup>19</sup> (Podjuna, Bela Krajina,<sup>20</sup> Poljanska dolina<sup>21</sup>) in rokãve v Rezi<sup>22</sup>. Tudi v ljudskih pesmih ta imena često srečujemo, n. pr. kratke rokavce (z Banjščice), tanke rokavce (Kranjska, Štajerska), tanke ali kratke rokalce (Kranjska), bele rokavce (Drašče na Zilji) ter rokave (Sv. Trojica).<sup>23</sup> Že imena kažejo, da so poglavitni del oblačila rokavi oz. da pokriva to oblačilo le gornji del telesa, kar še posebno potrjujejo nazivi: oplečje ali opleče<sup>24</sup> (Bela Krajina: Vinica, Adlešiči), oplečki (Poljanska dolina<sup>25</sup>), opleče ali opleča (okolica Trsta<sup>26</sup>). Sraječnik imenujejo rokavce pod Blegašem,<sup>27</sup> srajca v Rožu,<sup>28</sup> srajčka v tržaški okolici,<sup>29</sup> sraķica v Rezi<sup>30</sup> ter sraķca v št. Petru Slovenov.<sup>31</sup> Ime v ajšpat<sup>32</sup> ali v ajšpet<sup>33</sup> prevladuje v Ziljski dolini, ošpetelj<sup>34</sup> na Gorenjskem, Vzh. Gorenjskem, v dolini Save proti spodnje-štajerski meji, na Dolenjskem ter ponekod jošpekelj ali vošpetelj.<sup>35</sup> Ime ošpetelj je prodrlo tudi v Belo Krajino, vendar označuje tam spodnje rokavce.<sup>36</sup>

<sup>16</sup> Ruťar S., Beneška Slovenija, 1899, str. 173; glej tudi A. Sič, Slovenske narodne noše. Ljubljana, 1927, str. 37.

<sup>17</sup> Novak V., Lan in njegovi izdelki v Slov. Krajini ČZN XXXI, 1936, 38.

<sup>18</sup> Rokopisna ostalina dr. S. Vurnika.

<sup>19</sup> Brejčeva, n. d. str. 18.

<sup>20</sup> Lokar J., Iz Bele Krajine. Carniola II, 1911, str. 10. Ime rokãvi navaja Lokar splošno za Belo Krajino.

<sup>21</sup> Korban I., Kratek ozir na Poljance. Slovenija, 1849, št. 65, str. 260. --- Lokar, l. c. Lastni zapiski ustmenih podatkov ge. Marije Rade (Predgrad 66).

<sup>22</sup> Ruťar, Beneška Slovenija, str. 76; Sič, n. d. str. 37.

<sup>23</sup> Štrekelj K., Slovenske narodne pesmi II, str. 645 sl., št. 2829, 2830, 2831, 2832, 2833, 2835, 2836.

<sup>24</sup> Sič, n. d., str. 16. Oplečje: splošno za Belo Krajino; opleče: za viniško okolico povedal g. Tomažič Franc, za adlešičko g. Črnič Alojz.

<sup>25</sup> Korban, Kratek ozir na Poljance, 260.

<sup>26</sup> B., Narodna noša tržaških Slovencev. Slov. Svet 1893, str. 173 (opleča); Šantel, n. d. str. 41 (opleče, opleča).

<sup>27</sup> Tavčar I., Cvetje v jeseni, str. 52 (sraječnik kratek, na rokavih v gube nabran); Sič, n. d. str. 11 imenuje sraječnik sploh rokavce za Gorenjsko.

<sup>28</sup> Sič, n. d. str. 32, po njem Brejčeva, n. d. str. 16.

<sup>29</sup> Šantel, n. d. str. 41.

<sup>30</sup> Gradivo S. Šantla (povedala Ana Kenda, Kranj, 1939).

<sup>31</sup> Procesia presv. rešniga Telesa pri Starih Slavenih na Laškem. (Opis noše iz šentpeterske fare). Bčela IV, 1853, str. 103.

<sup>32</sup> Brejčeva, n. d. str. 10.

<sup>33</sup> Po rokopisnem gradivu g. ravnatelja Frana Marolta.

<sup>34</sup> Kordesch Leopold, opis h Kurz v. Goldensteinovemu akvarelu noše iz Škofje Loke. Carniola 1844, str. 284 (ošpetelj); Stara obleka Gorencov. Novice XI, 1853, 350 (ošpetelj); tudi na Beričevem, v okolici Šmarja ter na Visokem pod Kureščkom se imenuje ošpetelj; za velikolaški okraj gl. Mrkun A., Narodopisno blago iz Dobropoljske doline. E. VII, 1934, str. 30; za nadalje Heincko M., Volkstrachten in Unterkrain (Boštanj, Trebnje, Žužemberk, št. Rupert). Carniola V, 1842, str. 213.

<sup>35</sup> Mrkun A., Homec, 1925 (vošpetelj); Bohinj: Dr. Vurnik, Naša slovenska ljudska umetnost. Ilustr. Slov. VII, 1931, str. 5. (Slika kaže moderno Bohinjko v »jošpekliju«).

<sup>36</sup> Sič, n. d. str. 16. Ustmeni podatki gg. Tomažiča Fr. in Črniča A.: Na Vinici in v Adlešičih so oblačile ženske za nedelje pod oplečem ošpetelj, narejen iz domačega ali kupljenega blaga; rokave opleča so zavihavale nazaj navzgor, da so se videli rokavi ošpetlja s čipkami na koncu.

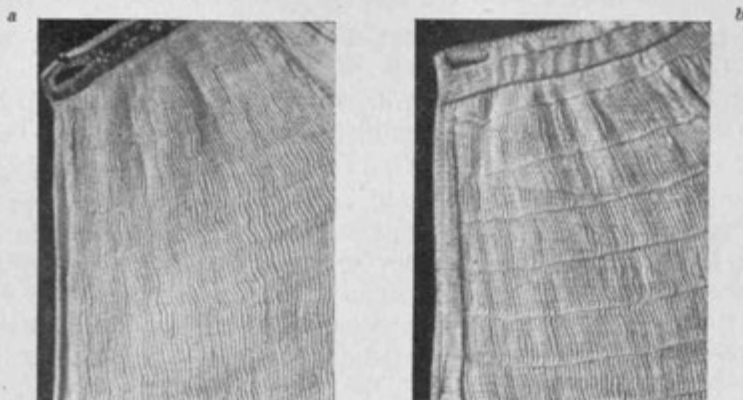

Sl. 1. Gubanje na prsnem delu rokavcev iz sl. 5.

Na zunanji (a) in notranji (b) strani. Pri vratu (a) vidni našiti pirkelci.

Rokavce so prvotno povsod izdelovali iz domačega platna<sup>37</sup> in ponekod v Beli Krajini ter Poljanski dolini so še do nedavna uporabljali za delovne rokavce domače hodno, za pražnje pa tanjše platno.<sup>38</sup> V ostalih pokrajinah pa so platno za pražnje rokavce že zgodaj izpodrinila kupljena, tanjša bombaževinasta tvoriva,<sup>39</sup> n. pr. madapolam, perkal, šifon in podobna.

Rokavci posameznih slovenskih noš se razlikujejo med seboj predvsem po kroju na rami, po kroju rokava ter raznih všitih delov, ki razširjajo rokavce ali na rami ali pod pazduho. Te razlike narekujejo delitev naših rokavcev nekako v dva tipa: pri prvem tipu loči prednji in zadnji stan poseben, všit del, dočim sta pri drugem tipu stana krojena iz celega kosa blaga in sta ponekod le z ozkijm šivom, robčkom, ločena na rami. Prvi tip je razširjen v vseh slovenskih pokrajinah razen v Prekmurju, Poljanski dolini ter na Zilji, kjer vlada drugi tip.

Za nekatere predele manjkajo o krojih rokavcev vsi podatki, tako n. pr. za okolico Ljutomera ter sploh pokrajino med Dravo in Muro in precej tudi za ostalo Štajersko, za Goriško in Beneško Slovenijo. Neko posebnost v kroju imajo rokavci na Bizeljskem,<sup>40</sup> več pa o njih ne vem.

<sup>37</sup> Podjuna: Rokavi iz finega, drobno tkanega, domačega platna, Brejčeva, n. d. str. 19. — Podsreda: iz Goethove zbirke, citirano po Gerambu n. d., II, str. 232: Dekla je dobila na leto za vsak dan dve hodni »polsrajci«, za nedeljo platneno »polsrajco«, obrobjeno z modrimi trakci (l. 1821.). — Studenice: istotam str. 226: rokauci iz domačega tanjšega ali debelejšega platna (l. 1811.). — Slivnica pod Pohorjem: istotam str. 220: do pasu segajoča platnena srajca (l. 1814).

<sup>38</sup> V zadnjem času mešajo na Vinici med lanene niti kupljene bombaževinaste, prejšice, ali pa tko tudi samo iz bombaževinastih niti; potem je služila prejica, ki je bila bolj sukana, za osnutek, bombaž, rahel, malo sukan, pa za votek (podatek Tomažiča Franca).

<sup>39</sup> Schradin Gustav, Garne und Stoffe, (Praktische Warenkunde). Stuttgart, 1934. Madapolam: mittelfädiges, feines, weisses Hemdentuch mit weicher Appretur. Perkal: feinfädiges, dem Batist ähnliches Gewebe; erhält Seidenfinish durch Kalandern mit Riffelwalze. — Madapolam so imenovali na BERICEVEM modarpolan (rabili so ga tudi za peče), v CERKLJAH na Gorenjskem mandarpolan; perkalu so pravili na BLOKAH in tudi drugod »brkal«, ki so ga rabili tudi splošno za peče. Zapiski po ustnih podatkih.

<sup>40</sup> Podatek g. ravn. Marolta.

Prvi tip rokavcev. Ta tip obsega, kolikor sem mogla doslej ugotoviti, tri ozemeljsko med seboj ločene inačice: 1. gorenjski oz. splošno-kranjski kroj; 2. tržaško-okoličanski kroj in 3. osrednje-belokranjski kroj. Domnevno spadajo v ta tip tudi rokavci iz bližnjega slovenskega Štajerskega.

1. Gorenjska in splošno-kranjska inačica je napravila, v kolikor je mogoče njen razvoj zasledovati, v glavnem dve razvojni fazi. Tu smatram kot starejšo stopnjo rokavce iz konca 18. in iz prvih desetletij 19. stol. Kroj teh rokavcev se v bistvu od mlajših ne razlikuje; manj bistvene razlike se kažejo v izdelavi pri vratu, zapestju in v okrasu, značilno zanje pa je, da je bil del stana na prsih zelo drobno naguban in so bile gube od vratu navzdol do višine prsi ali še niže na notranji strani prešite z vodoravnimi šivi, kar je dalo na zunaj videz gostega, valovitega gubanja (sl. 1). To drobno, prešito gubanje se pri rokavcih iz tega časa redno ponavlja, kar vidimo na raznih upodobitvah in ga omenjajo tudi nekateri avtorji: enakomerno gubanje kažejo n. pr. rokavci Kranjice, upodobljene v Hermannovem delu.<sup>41</sup> Vratni izrez je tu izdelan podobno, kot pri starejših kranjskih moških srajcah: obrobljen je le z ozkim robom in se spredaj zapenja z dvojnimi gumbom. Podobno gladko so izdelani pri vratu najbrž tudi rokavci ženske na Florjančičevem zemljevidu (sl. 2)<sup>42</sup> ter na freski na Sladki gori (sl. 4).<sup>43</sup> Pri vseh treh pa je našito v zapestju, kjer se široki rokavi z naborkom zožijo, dva do tri prste široko, vezeno ali čipkasto gubanje. Take zaključke na rokavih nosijo tudi ženske na votivni sliki iz Ljubnega na Gorenjskem iz l. 1778.<sup>44</sup> ter z Vesele gore iz l. 1804.<sup>45</sup>

»Srajca, ki sega samo do pasu, je tako narejena, da je položena v brezštevilne, majhne gube,« pravi o teh rokavcih tudi H a c q u e t,<sup>46</sup> in da so široki rokavi pogosto opremljeni z manšeta; iz debelih čipk. Bili pa so lahko rokavi tudi spodaj v zapestju enako zaključeni, kakor pri vratu, le z ozkim ro-



Sl. 2. Kranjec in Kranjica.

S Florjančičevega zemljevida Kranjske iz l. 1744.

<sup>41</sup> Hermann B. F., Reisen durch Österreich, Steyermark, Kärnten, Krain, Italien, Tyrol, Salzburg und Baiern im Jahre 1780. II. Bd., 1781.

<sup>42</sup> Florjančič J. D., Zemljevid Kranjske, 1744.

<sup>43</sup> Illovšek F., Freske na Sladki gori 1752—1753, Čudež (obok severne kapele); Mikuž S., Slogovni razvoj umetnosti Franca Illovskega 1700—1764; DS 1941, 273 sl. Posnetek Spomeniškega urada v Ljubljani.

<sup>44</sup> Votivna slika iz Ljubnega na Gorenjskem z letnico 1778, v Grebenčevi zbirki Nar. muz., inv. št. 8836.

<sup>45</sup> Po posnetku št. 11.578 Spomeniškega urada.

<sup>46</sup> H a c q u e t B., Abbildung und Beschreibung, str. 37.





Sl. 3. F. Kurz v. Goldenstein, Dve Kranjci(?)

Akwarel iz Korytkove zbirke *Słowianszczyzna*, tab. 18.

bom, brez našitega čipkastega gubanja. Prešito drobno gubanje na prsnem delu rokavcev se je ohranilo pri Kranjicah še v 40-tih letih 19. stoletja (sl. 3).<sup>47</sup>

Primer starejših rokavcev gorenjske inačice nudijo rokavci iz *Vodice* iz l. 1830.<sup>48</sup> (sl. 5). Narejeni so iz tanjšega domačega platna. Prednji in zadnji stan *a* in *a*<sub>1</sub> pod pazduho nista deljena, temveč rezana skupno in

<sup>47</sup> Korytkova zbirka *Słowianszczyzna* tom 1. Iliria. Słowency. Tab. 18. Take gube so lepo vidne. Korytko je zbral v tem delu akvarele noš iz Slovenije, pa tudi iz Primorja in Dalmacije, vendar jih je pustil brez oznak, tako da smo danes pri lokalizaciji posameznih noš navezani le na domneve. Že Vraz pravi v nekem izvestju, poslanem Danici Ilirski ob obisku Ljubljane l. 1841 (Dopisi St. Vraza, Slov. Narod 1879, št. 149): »Vzel je (Korytko) ključ sé seboj — beleženje listov je odložil na konec dela, tako da se sedaj ne zna, katere mu kraju katera slika pripada.« Večino akvarelov je izvršil slikar F. Kurz v. Goldenstein. Nekateri akvareli (prim. sl. 7 s slikama 4 in 11) se v stilu popolnoma razlikujejo od Goldensteinovih in jih je brez dvoma napravila neka druga, zdaj še neugotovljena roka. »*Słowianszczyzna*« hrani Deželni arhiv in dolgujem zahvalo za njeno uporablanje g. ravn. dr. Josipu Malu.

<sup>48</sup> Inv. št. 454 Etn. muz.



Sl. 4. F. Ilvošek, Čudeži v zimski pokrajini.

Freska v cerkvi na Sladki gori. Po posnetku Spom. urada.

pri strani le globoko zarezana za rokave (do črke *E*). Prešite gube ima prednji stan, ki je spredaj odprt, po vsej dolžini (dvanajstkrat), zadnji dvakrat, naramna dela *c* pa le enkrat; zadnji stan je nabran spet v pasu. Tako zgubana stana sta spodaj podaljšana s posebnim kosom blaga *b*. Na koncu zgubanega dela stana, pri črki *X*, se rokavci spenjajo s škabico, pod vratom, kjer sta vrezani na obeh koncih v rob gumbnici, pa z dvojnimi gumbom. Naramni del *c* ima obliko trapeca, sega nekoliko pod ramena ter je okrašen z dvema, ne do vrha segajočima, prišitima okrasnima robčkoma. Zanimiva je oblika rokava *d*: kvadratni del (*AEBF*), ki rokav pod pazduho razširi, je krojen z ravno rezanim, širokim rokavom skupno. Rokavi so na rami in v zapestju z gubanjem zoženi. Naborek okoli vratu in v zapestju zaključuje platnen za prst širok obrobek, ki je ob robu zelo drobno zobčasto izšit (vozlasto), vrhu njega pa so našiti še pirkelci (gl. stran 79). Vsi šivi in obšivi so izdelani z domačim, lanenim koncem. Rokavci te vrste so bili na prsih speti z eno ali več sponkami,<sup>49</sup> da se niso odpirali, ker niso imeli nobenega našiva, ki bi razporek zakrival ali celo zapenjal.

Vodelnost stanov, kakršna je v tem primeru *a*—*a* in *b*, lahko velja kot starejša oblika krojenja rokavcev, ker je ohranjenih poleg teh še nekaj sličnih primerov, vendar brez točnejše navedbe kraja in časa. Na to se verjetno nanaša tudi Hacquetov opis rokavcev iz l. 1784,<sup>50</sup> ko pravi, da je kratka drobno zgubana srajca tako krojena, da drži prsa v naravni legi, okoli vratu in p a s u pa se tesno prilaga.

Način prešivanja gub z vodoravnimi šivi na notranji strani prednjega stana in deloma tudi zadnjega so uporabljale tudi še kasneje, vendar ne za tako velik prsni del, temveč so gube pritrdile le s štirimi, tremi, dvema ali celo samo z enim šivom pri vratu, od tu pa so potem padale gube prosto. Tudi gube so postale večje in vidimo tako pri vratu pogosto položene, ploščate gube. Vzporedno s tem načinom so uporabljale tudi drugega, da je bil v gube položen in obrobljen zadnji stan, naramna dela in prednji stan so se pa zadrževali s trakom, potegnjenim skozi rob, ki se je potem spredaj zavezoval. To je način »n a z a d r g o«; trak pa je lahko tekkel tudi skozi vso širino pri vratu. Ti rokavci so se nagubali sproti, ko jih je ženska oblačila. S tem je bilo ženskam pri pranju in likanju delo zelo olajšano, izginilo pa je tudi ono plemenito, valovito gubanje.

Mlajša stopnja gorenjske inačice je zastopana v rokavcih, ki so bili v noši zadnji čas na Gorenjskem (sl. 6).<sup>51</sup> Osnovni kroj je v bistvu isti, kakor pri starejših. Narejeni so iz kupljenega, bombaževinastega blaga ter na prsih po vsej dolžini prerezani, tako, da je prednji stan *a* sestavljen iz dveh enakih, pravokotnih kosov; zadnji, *b*, je tudi ravno krojen in spodaj s posebnim kosom *č* podaljšan (gornji del v pasu ni zguban, kakor pri starejši inačici). Med oba stana sta na rami všita trapečno krojena naramna dela *d*. Zadnji stan je pri vratu položen v ploščate gube, sicer pa so rokavci narejeni na zadržgo. Rokav *c* je krojen ravno, iz ene širine blaga, le majhni ogli so zgoraj odrezani, kar jih pa ne loči bistveno od starih. Kvadratni del, ki rokav razširja pod pazduho *e*, je krojen posebej in potem prišit k rokavu. Na rami in v zapestju je rokav zguban, kot pri prejšnjih,

<sup>49</sup> Stara obleka Gorencov. Novice 1853, n. d.: »ošpetel na prsih nabran in z okinčanimi bucikami spet«.

<sup>50</sup> H a c q u e t B., *Oryctographia*, III. T., str. 41.

<sup>51</sup> Po rokavcih inv. št. 2402 v Etnografskem muzeju.

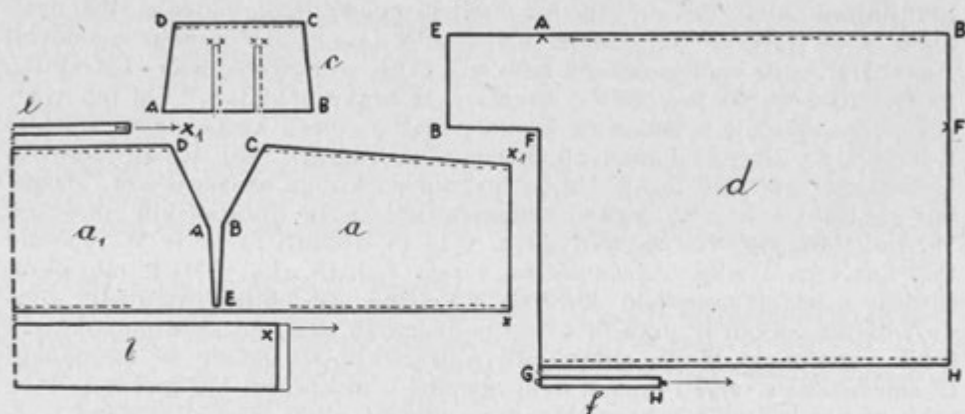
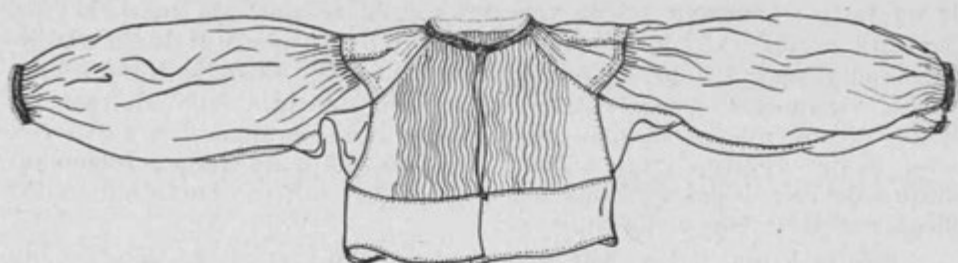

Sl. 5. Rokavci iz Vodice iz l. 1830.

(a a: polovica prednjega in pol zadnjega stanu in podaljšek b; c naramni del; d rokav; e rob pri vratu; f rob na rokavu spodaj.)

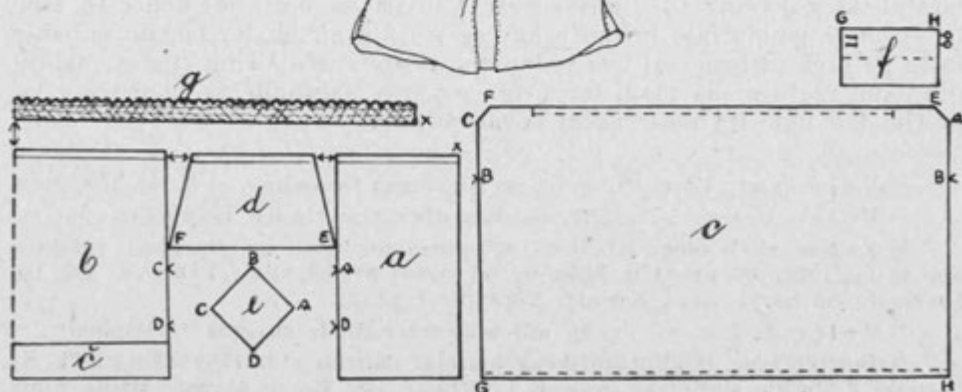

Sl. 6. Gorenjski ošpetelj.

(a polovica prednjega stanu; b pol zadnjega stanu a podaljškom  $\delta$ ; c rokav; d naramni del; e kozica pod pazduho; f zapetnik; g šipke pri vratu.)

le da je tu v zapestju prišita zapestnica *f*, ki se zavihuje nazaj, kot pri današnji moški srajci in zapenja z dvema, v tem primeru iz blaga narejenima gumboma. Pri praznjih rokavcih, ki so bili škrobljeni, so rokave zlikale v podolžne, položene gube, ki so se pri gibanju lepo odpirale. Ob vratu, kjer se rokavci zdrgnejo, so na stane in na naramne dele našite čipke *g*, ki naredo okoli vratu gubanje. Kjer so bile gube stana z robom pri vratu izdelane, so našili že tudi nagubane čipke; za to so porabljali tudi iz blaga narejeno, vezeno gubanje.

Takega kroja, kot so bili rokavci gorenjsko-kranjskega tipa, so bili tudi najbrž najstarejši naši, bodisi v slikah upodobljeni, bodisi v virih omenjeni rokavci. Prvič jih vidimo pri Valvasorju,<sup>52</sup> vendar ne dovolj jasno. Dalje jih našteva spisek bale iz l. 1704. za nevesto, hčer svobodnika na Gorenjskem, ki je dobila 6 rokavcev iz tankega platna.<sup>53</sup> Od teh virov kajpak ne moremo pričakovati jasnih podatkov glede kroja, da pa spadajo k temu tipu, smemo domnevati. Etnografski muzej hrani dva primera rokavcev z inv. št. 358 in 360, ki ju inventarna knjiga označuje kot: »Ošpetelj s črno-vezeno, stilizirano ornamentiko; noša ljubljanskih meščank 16. stol.« Da sta oba primera stara, v to ni dvomiti in ju je W. Schmid radi barve in izvedbe okrasa datiral v prvo pol. 18. stol.,<sup>54</sup> ko je bilo okraševanje s črnim vezenjem običajno.<sup>55</sup> Nobena upodobitev preprostih žena na votivnih slikah iz prve in druge polovice 18. stol. ne kaže na rokavcih takih vezenin, ki bi jih slikar radi njih izrazitosti gotovo ne bil opustil in smemo tako verjeti onemu delu opombe v inventarni knjigi, da so take rokavce nosile ljubljanske meščanke; s tem pa nikakor ni izključeno vezenje ljudskih rokavcev, kakor omenja tudi Pohlin, vendar zanje ni ohranjenih primerov. Zanimivo je, da se kraj rokavcev, posebno onih z inv. št. 360, skoro popolnoma ujema z rokavci iz Vodice: prednji stan je odprt po vsej dolžini s prešitim gubanjem po pretežnem delu. Stana kažeta enako dvodelnost zgubanega dela z ravnim kosom blaga spodaj; tudi naramna dela sta enako krojena. Razlikujejo se le rokavi, ki imajo v tem primeru trapezno obliko (glej naslednje inačice rokavcev).<sup>56</sup> Ali so bili tako krojeni rokavi v rabi hkratu z ravno krojenimi, ali pa tvorijo varianto v časovnem razvoju, ni mogoče reči. Kraj teh meščanskih rokavcev se v bistvu ujema z ljudskimi iz začetka 19. stol. in kaže na to, da je prevladoval dosti stoletij nazaj, kajti če ga primerjamo s kroji drugih slovanskih narodov, ga je meščanski sloj prevzel iz ljudske noše. Vsi viri oz. opisi noš konec 18. stol. ter kasneje poudarjajo belino rokavcev pri Slovenkah ter bogato gubanje in to ne brez razloga, saj nas vedno znova preseneča širina stanov, nabranih okoli vratu in na prsih ter širina rokavov nabranih na rami ter v zapestju, kar daje tej noši značaj bogate beline.

<sup>52</sup> Valvasor, Ehre, VI., n. pr. na bakrorezu Gorenjcev, sl. 3, str. 279 in dr.

<sup>53</sup> Polec J., l. c. »... sechs halshemather von reisten Leinbath«.

<sup>54</sup> Schmid Walter, Kranjska narodna umetnost na dunajski razstavi. Slovan IV, 1905—06, str. 170. Slika na tej strani predstavlja rokavce št. 360, rokavce št. 358 pa gl. Sič, Narodne vezenine I, sl. 3.

<sup>55</sup> Polec J., l. c. »... zwey mit schwarzer Seide ausgenähte Hauben«.

<sup>56</sup> Portret žene iz Etnografskega muzeja, datiran z l. 1785 (Vurnik S., Doneski k študiju slovenske avbe. E I, 1926/27, str. 45, sl. 6) kaže preko rame segajoč naramni del s precej slično vezenino v progah izvedeno, a pod kolcem nabrani in s čipkami okrašeni rokavi imajo pravokotno obliko, kot kasnejši kranjski rokavi, kjer je kraj znan.



V ta tip rokavcev spada, kot je bilo že zgoraj omenjeno, tudi večji del štajerskih rokavcev. Deloma jih vidimo na nekaterih Russovih akvarelih iz začetka 19. stol.<sup>57</sup> Enak zaključek z dvojnimi gumbom pri vratu kot pri Hermanovi Kranjci imajo tudi rokavci ženske iz ptujske okolice(?) na akvarelu v Korytkovi zbirki (sl. 7).<sup>58</sup>

2. Opleče v tržaški okolici. Primer takih rokavcev hrani EM (sl. 8). Narejeni so iz tankega, batistu sličnega bombaževinastega blaga. Prednji in zadnji stan *a b* sta krojena posebej ter spodaj podaljšana z ozkim kosom blaga *e*. Prednji stan je zarezan na prsih le približno do polovice, opleče se je torej oblačilo preko glave. Naramni del *d* je skoraj pravilno kvadratno krojen; ob vratu so rokavci zoženi z drobnimi, enkrat prešitimi gubami ter obrobljeni z ozkim trakcem *g*. Zapenjajo se z dvojnimi gumbom. Ob vratnem obrooku je našito pokončno gubanje *h*, ki sega do rame, da objema le prednji del vratu; v nasprotno smer, navzdol, obrnjen je ob obrooku še en vezen našivek *f*, kot drugi okras vratnemu izrezu. Kroj rokavov je od gorenjskega povsem različen: ima obliko pravilnega trapeca, ki mu daje širino na prednji strani prišita kozica. Rokav je na rami enako kot stani pri vratu nabran v zelo drobne gube, kar omogoča tenko blago. Spodaj, že od komolca dalje, se rokavi rokam tesno prilegajo in imajo zato tudi precej dolg razporek, ki olajšuje oblačenje in ki se zapenja ob roki s štirimi zankami in gumbi, zaključuje pa jih enako gubanje kot vratni izrez *i*.

Ti rokavci so iz zadnjega časa tržaško-okoličanske noše, kateri je slikar Šantel posvetil mnogo pozornosti in na njegovih risbah in slikah ter fotogr. posnetkih te noše moremo slediti pri rokavcih isti kroj. Starejšo tržaško nošo prikazuje samo posnetek slike tržaškega dekleta iz začetka 19. stol.,<sup>59</sup> kjer se kažejo sličnosti z našimi rokavci, vendar o kaki starejši varianti spričo tega spomenika še ni mogoče govoriti.

3. Rokavci v Beli Krajini. a) Rokavci v metliško-podzemeljski okolici. Že Heinko opisuje rokavce iz Krupe,<sup>60</sup> da so bili narejeni iz debelega platna, segali so do bokov in viseli čez pas krila ter bili položeni v brez števila vodoravnih gubic; pod vratom so jih zavezovali z rdečim, volnenim trakom, na prsih pa spenjali z medeno zaponko. — Zelo verjetno je, da so bili vodoravno nagubani samo rokavi, kar vidimo še danes pri poljanskih rokavcih, med tem ko se je pri metliških kot



Sl. 7. Moška in ženska noša (iz pokrajine med Dravo in Muro?)

Akvarel iz Korytkove zbirke Slow., tab. 65.

<sup>57</sup> Po Gerambu, n. d. II, sl. 137, 139, 140, 141, 142.

<sup>58</sup> Korytko, n. d. tab. 65.

<sup>59</sup> Iz Grete-Rojana, Gradivo prof. S. Šantla. G. profesorju se na tem mestu zahvaljujem za uporabo njegove zbirke ter za pojasnila h gradivu.

<sup>60</sup> Heinko M., Skizzen aus Krain. Carn. V, 1842, 222.

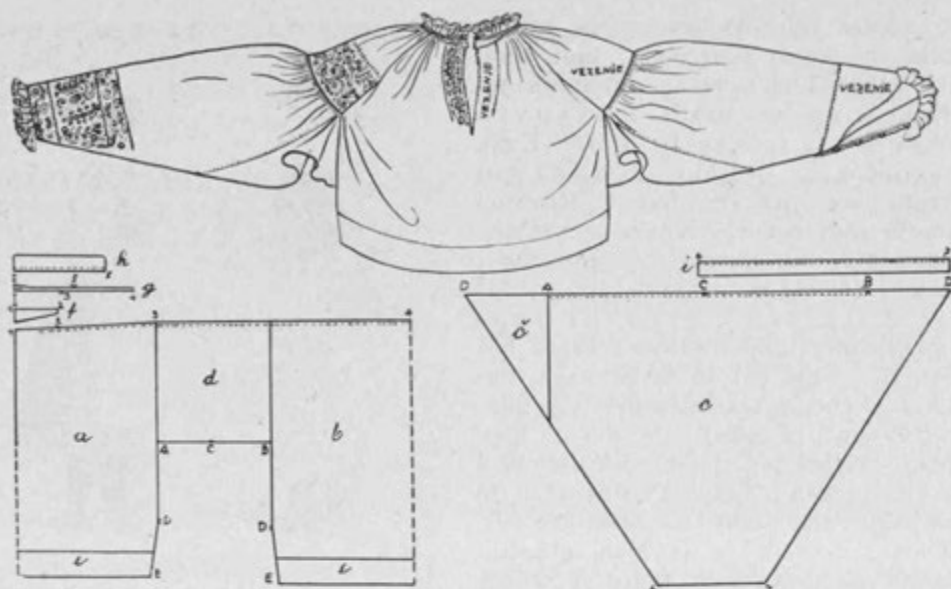

Sl. 8. Opleče v tržaški okolici.

(*a* pol prednjega in *b* pol zadnjega stanu s podaljškom *e*; *c* rokav s kozico *č*; *d* naramni del; *f* našivek pri vratu spredaj; *g* rob okoli vratnega izreza; *h* gubanje pri vratu)

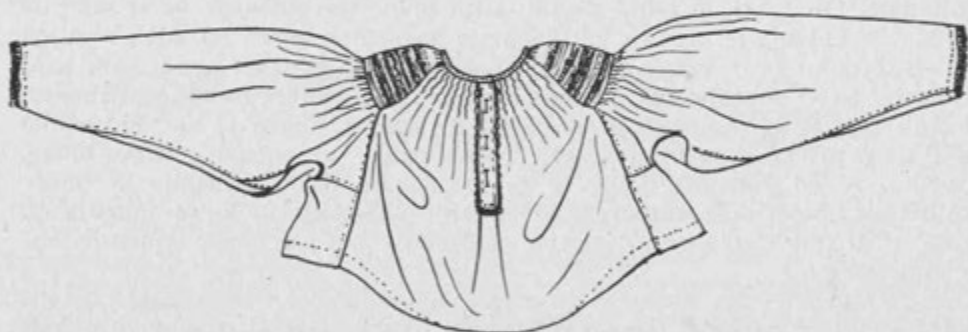

Sl. 9. Rokavci v metliško-podzemeljski okolici.

(*a* pol prednjega in *b* pol zadnjega stanu; *c* rokav; *d* všivek med prednjim in zadnjim stanom; *e* kozica; *f* rob pri vratu)

spomijn na tako gubanje ohranila navada, uporabljati za rokave vales (nekak gradl), ki daje počez položen vtis vodoravnega gubanja, za stane pa gladko bombaževinasto blago, kotenino ali šifon. Iz teh dveh vrst blaga, kotenine in valesa, so sestavljeni tudi rokavci na sl. 9.<sup>61</sup>

Prednji stan *a* kaže na prsih do srede dolžine zarezo; desna polovica

dobi ob izrezu z dvema gubama in z obrobkom, tovarniškim zobčkastim trakcem, videz, kot da je preko zareze prišit pas blaga, s katerim se s tremi gumbnicami zapenja na levo polovico, podobno kot pri današnji moški srajci. Od zareze padata gubi prosto. Ponekod so prednji stan vzporedno z zarezo prešili v več gub ali robčkov in jih spodaj zaključili z vodoravnim našivkom. Zgoraj na prsih je stan naguban in so gube na notranji strani štirikrat prešite, kot pri starih kranjskih rokavcih; naramni del je enako prešit enkrat, dočim ima zadnji stan ob vratu pod obrobkom skozi gube potegnjeno nit. Naramni del, kozica *e* (Sič),<sup>62</sup> ima pravilno pravokotno obliko; čez sredo v navpični smeri je ločena s šivom ali robčkom, ter skoro cela podložena, da je trpežnejša. Posebnost kroja teh rokavcev je kos blaga *d*, ki je všit spodaj pri strani med oba stana. Ta všiti del stan zelo razširi, pri sicer trapezni obliki rokavcev pa odrežejo ogle, da se kroj z vstavkom lepo prilega (*EC*, *ED*). Rokavi so zgoraj razširjeni s kozico na prednji strani, na podlakti pa se lepo prilegajo kakor tržaški in imajo v zapestju ali nakvačkane ali prišite ozke čipke. Pri vratnem izrezu so rokavci izdelani z ozkim trakcem *f*, pogosto pa imajo tudi našito čipkasto gubanje.

b) V Vinici in Adlešičih (sl. 10)<sup>63</sup> so nosile ženske deloma drugače krojeno opleče, narejeno iz domačega platna, v zadnjem času tudi iz blaga, tkanega doma iz kupljenih, bombaževinastih niti (op. 38). Na vsaki strani prsne zareze na prvem stanu, ki sega, kakor pri moški srajci približno do srede, je po več prišitih gub, *faldov* (Vinica, Adlešiči), ki so spodaj z vodoravnim trakom zaključene. Zapenja se z gumbi, kakor moška srajca. Okoli vratu sta stana in naramna dela nagubana v proste gube, imata *nabore* (Vinica) in zaključena z ozkim robom. Gube so tik pod robom nabrane na nit, na zadnjem stanu pa še s posebnim šivom z robom pritrjene. Rokavi so zelo široki, trapezno krojeni, vendar pod pazduho še razširjeni s kvadratnim všivkom, *laticeo* (Vinica, Adlešiči), pa tudi spodaj v zapestju zelo široki. Spodnji rob je navznoter zarobljen in sega precej visoko nazaj. Na ramih so rokavi nagubani v vsej širini na-



Sl. 10. Opleče iz Adlešičev.

Opleče ima na prsih s križci vezen rastlinski okrasek.

<sup>61</sup> Iz Etnografskega muzeja, inv. št. 717.

<sup>62</sup> Sič A., Narodne vezenine na Kranjskem. II. del, 1918. Belokranjske vezenine, predgovor.

<sup>63</sup> Opleče inv. št. 475 iz Etnografskega muzeja. Podatke o delih opleča te inačice sta dala gg. Tomažič in Črnič; glej op. 24.

ramnega dela, gube so nabrane na nit, na pravi strani pa še prešite z barvano (rdečo) nitjo. Vsi šivi, razen onih, ki so obenem tudi okrasni, so izvedeni z belim, domačim, lanenim koncem.

Ti rokavci se od vseh doslej navedenih razlikujejo v tem, da so stani tu razmeroma daljši: segajo do bokov in še niže in imajo pri straneh spodaj razporek, kakor moška srajca. Dolžina je razumljiva, saj oblačijo preko opleča krilo na pas, kar je pri do pasu kratki obliki rokavcev nemogoče.

Pri doslej opisanih primerih rokavcev, sledimo do zapestja segajoče rokave, vendar pa pozna naša noša vzporedno s temi tudi rokavce s kratkimi rokavi. Zanimivo je, da so ti najpogostejši na slovenskem Štajerskem. Na vseh Russovih akvarelih segajo rokavi ženskam nad zapestje,<sup>64</sup> na akvarelu iz Korytkove zbirke (sl. 7) do komolcev, na Mayrjevem akvarelu noše iz ljutomerske okolice pa celo nad komolec.<sup>65</sup> Pajek omenja tudi iz brežiške, kápelske in dobovske župnije rokavce, segajoče do laktov.<sup>66</sup> Pa tudi Beneške Slovenke so imele kratke rokavce, da so se videle bele lakti.<sup>67</sup> V Podjuni nosijo za vsak dan prtene rokave s kratkimi rokavi.<sup>68</sup> Vzporedno z dolgimi rokavi, so nosile kratke na Koroškem (Rož, Sič)<sup>69</sup> in tudi na Kranjskem kot poletno oblačilo (z Goričice pri Ihanu se omenjajo n. pr. kratki, zelo nabrani rokavi).<sup>70</sup> Upodobitev takih rokavov na votivni sliki iz Ljubnega sem omenila že preje.

**Drugi tip rokavcev.** Sem spadajo oni rokavci, pri katerih sta prednji in zadnji stan krojena s cela kakor kimono in morem morda radi preprostosti v kroju pripisati tem rokavcem bolj starinski značaj, je pa obenem ta kroj tudi bolj splošen in so njegove bistvene poteze znane od dolgih ženskih, posebno pa od moških srajc tudi pri sosednih, neslovanskih narodih. Najznačilnejše inačice tega tipa nahajamo 1. v Poljanski dolini (v Beli Krajinji), 2. v Prekmurju ter 3. v Ziljski dolini.

1. Poljanski rokavi. L. 1849. opisuje te rokave Korban,<sup>71</sup> imenuje jih tudi oplečke: »Rokavi so tako napravljeni, da imajo na vratu kolar, ki je za večje praznike zlo nakrišpan in krog in krog z žametom (baršunom) obdan; dekleta tudi na vrat razne trakove in svetinje obešajo, na prsih oplečke z iglo (je sponica zelo umetno sestavljena iz raznih koral) pripnejo«. Te starejše rokave prikazuje Goldenstein (sl. 11):<sup>72</sup> so takšni, kot jih poznamo še danes, s to razliko, da kolar (glej spodaj) ni krišpan, temveč v gube položen in da se stani skoro prilagajo životu. S črnim žametom, ki so ga po Korbanu uporabljali že v prvi pol. 19. stol. kot obrobek kolarja in zapestnikov spodaj, so obrobljali predvsem rokave za neveste, kar kaže tudi naša slika kroja (sl. 12).<sup>73</sup>

Osnovni kroj ženitovanjskih rokavov je isti kot pri navadnih. Prednji in zadnji stan *a* in *a*<sub>1</sub> sta krojena iz enega pravokotnega kosa blaga, le od

<sup>64</sup> Geramb, l. c.

<sup>65</sup> Geramb, l. c., sl. 148, Sulzbach-Sannthal. Aquarell von Karl Mayr (okoli l. 1875.).

<sup>66</sup> Pajek J., Črtice iz duševnega žitka štajerskih Slovencev. 1884, str. 163.

<sup>67</sup> Rutar, Beneška Slovenija, l. c.

<sup>68</sup> Brejčeva, n. d., str. 18.

<sup>69</sup> Sič, Slovenske narodne noše, str. 32.

<sup>70</sup> Bernik, Z nekdanje Goričice. 1925, str. 109.

<sup>71</sup> Korban, Kratek ozir na Poljance, l. c.

<sup>72</sup> Korytko, n. d., tab. 36.

<sup>73</sup> Inv. št. 729 iz Etnografskega muzeja. Podatke o rokavih dolgujem ge. Mariji Rade iz Predgrada.



pod pazduhe navzdol nekoliko zoženega. Na rami ju loči ozek šiv. Zareza v obliki črke T na naramnem šivu ter v prednjem stanu tvori vratni izrez, ki se trikotno odpre. Ob zgornjem robu našijejo 20 cm širok v pet ploščatih gub položen kolar *d*, ki pada čez pleča.<sup>74</sup> Gube se navzdol nekoliko zožujejo, da dobi kolar rahlo zaokroženo obliko. Na rami so rokavi ojačeni s podšitim kosom blaga, p ó s t a v o *b*. Rokavi, z á p e s t n i k i *c*, imajo obliko pravih trapezov in so na prednji strani pod pazduho razširjeni s kozico *č*, imenovano s t o š e c, na rami pa so nekoliko nabrano všiti. Zápeštniki segajo približno 10 cm nad zapestje, a pri oblačenju jih potegnejo še više, da se spodnji rob tesno oprime lakti, nad komolcem pa stojijo balonasto. Zápeštnike *krišpajo*, vodoravno zgubajo, kar naredijo po vsakem pranju: še vlažne rokave primejo čez pol preganjene s kolarjem navznoter, ki ga obrnejo proti prednjemu stanu, na ramah in pod pazduhama in udarjajo tãko z obema zápeštnikoma po tleh, kamor so preje razprostrli rjuho.



Sl. 11. Ženska noša iz Poljanske doline?

Akvarel F. Kurza v. Goldenstein iz Korytkove zbirke Słowianszczyzna, tab. 36.

To delajo tako dolgo, da se mokro platno lepo drobno naguba, nakar puste rokave posušiti.<sup>75</sup> Stana sta krojena precej ozko ter segata nekaj čez pas, zato so se, ko jih je Poljanka oblekla, sami v pasu zavihali za dva do tri prste nazaj. Na prsih ob izrezu pripenjajo Poljanke zaponko, *kljufo*; najpriljubljenjše so kljufe s stekleno šipo in majhno sličico pod njo (z motivom rokovanja in podobno).<sup>76</sup> Rokave so tu običajno izdelovali iz precej nebeljenega debelega domačega platna: laneno platno je bilo bolj priljubljeno. Iz Predgrada so dajali platno tkat na Kočevsko, šele v zadnjem času imajo v Spodnji Bukovi gori domačega tkalca. Kakor Metličanke, so

<sup>74</sup> Sič, Slovenske narodne noše, str. 16, navaja za Vrhovke enak ovratnik, ki ga imenujejo »petrič(e)k«.

<sup>75</sup> Na podoben način krišpa Poljanka tudi svoje krilo, robáčo, ki jo pregane čez pol, z zadnjo polovico robáče navznoter, in udarja z njo po tleh, držeč jo v pasu.

<sup>76</sup> Heinko, Skizzen aus Krain, str. 226, pravi, da okrasijo srajco na prsih s tremi, tudi štirimi medenimi zaponkami, izdelanimi z barvastimi, steklenimi biseri.

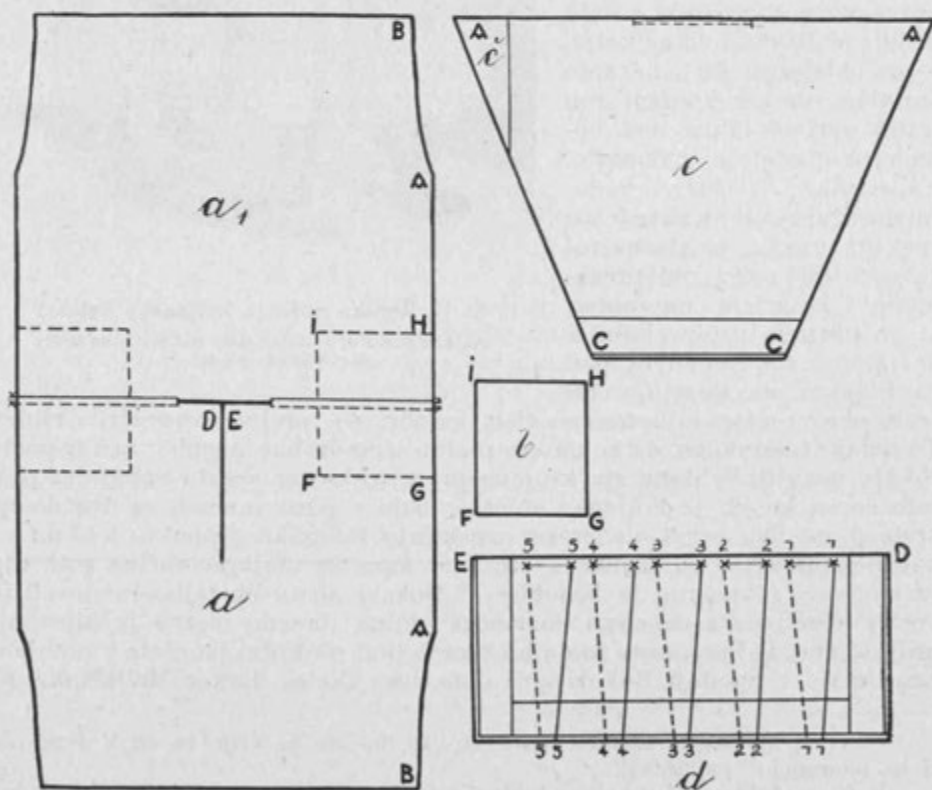
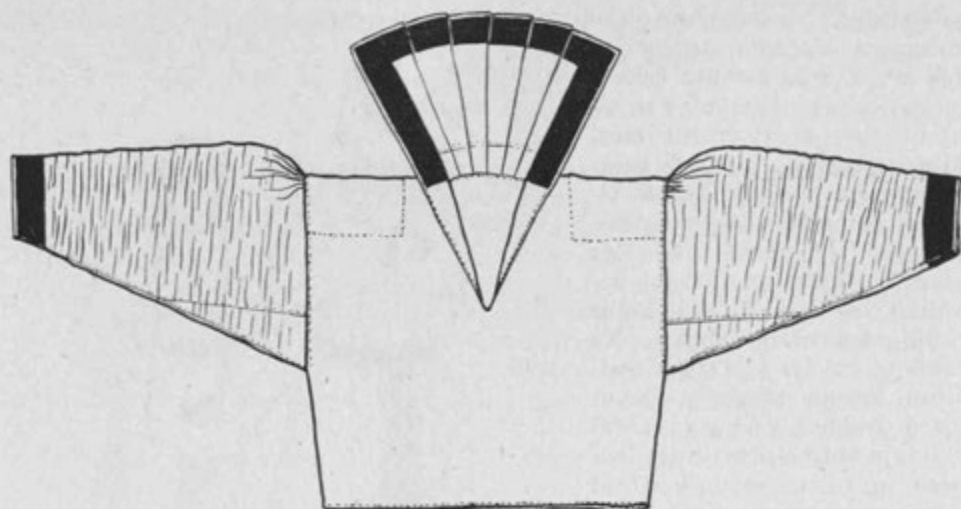

Sl. 12. Poljanski rokavi.

(a a: prednji in zadnji stan; b postava; c zapetnik s kozleco  $\delta$ ; d kolar)

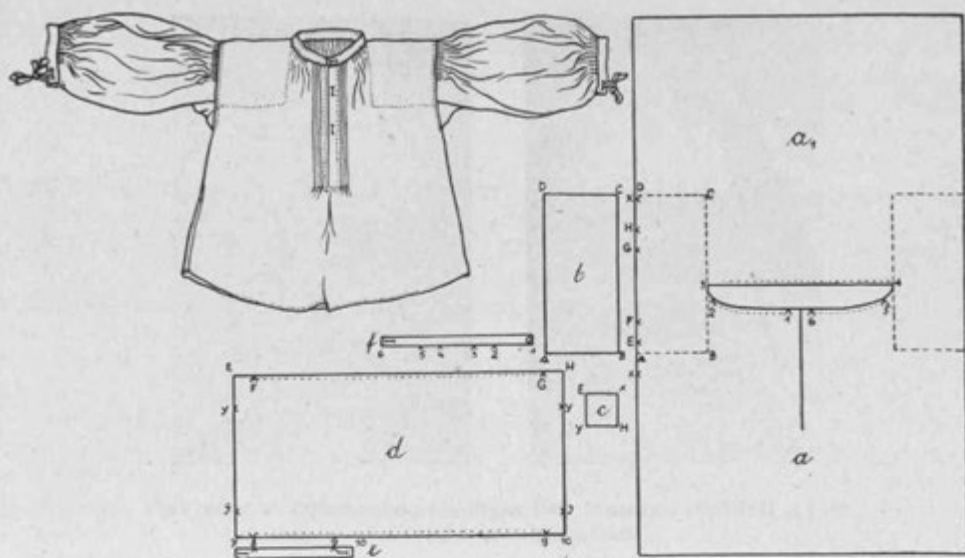

Sl. 13. Prekmurški rokâfci.

(*a* *a*<sub>1</sub>: prednji in zadnji stan; *b* podloga na rami; *c* lãstavica; *d* rokav; *e* rob na rokavu spodaj; *f* rob okoli vratu)

začele tudi Poljanke tu in tam za pražnje rokave uporabljati kupljeno, bombaževinasto blago: za zápestnike vodoravno položen vales, ki jih potem včasih še krišpajo po vrhu, da so torej zápestniki dvojno vodoravno zgubani, za stane pa uporabljajo kotenino, belo ali nebeljeno ali kako drugo podobno tkanino.

2. Prekmurški rokâfci (sl. 13)<sup>77</sup> imajo kot poljanski širši stan; prednji in zadnji stan *a* in *a*<sub>1</sub> na rami nista ločena niti s šivom. Vratna zarezã ima enako T obliko kot pri poljanskih rokavih, le da je širša in tudi v prednji stan malo zaokroženo poglobljena. Zarezã na prsih je izdelana z vzporednimi robčki, kakor moška srajca in se tudi navzkriž zãpenja z gumbi. Izrez je radi širine zožen z naborom in zaključen z robom *f*, ki je že skoraj nizek, stoječ ovratnik. Ramena so ojačena s precej velikima, podšitima krpama *b*. Rokav *d* je širok, košnãti, ravno krojen, s cele polé, in sega le do komolca ali nekaj niže. Pod pazduho je razširjen s štirikotnim kosom blaga *c*, lãstavico. Na rami in ob komolcu je rokav nabran, nãgrban, spodaj ima prišit enako širok rob blaga *e*, kolarič, kot pri vratu. Novãk pravi, da je kolarič na koncu rokava rdeče ali pisano zarobljen s prišem, ki so ga kupovali od Slovakov na sejmiã. Spodaj se rokavi zãvezujejo z belim, tudi rdeče obrobjenim trakom (Novãk). Rokâfci so zelo sliãni v kroju prekmurški moški srajci in segajo podobno kot viniško-adleš, precej čez pas; v uporabljenem primeru so napravljeni iz lepega prekmurškega platna in šivani z debelim domaãim koncem.

3. Ziljski vãjšpãt je povsem svojstvene oblike<sup>78</sup> (Etnolog V—VI, tab. III). Prednji stan, ki je po vsej dolžini prerezan, je precej daljši od

<sup>77</sup> Inv. št. 334 iz Etnografskega muzeja. Imena za dele rokâfcev je nabral Vilko Novãk, o. c.

<sup>78</sup> Risba in deloma kraj vãjšpãta je objavila Brejãeva v n. d. tab. III, 1, 2, 3, 4, opis str. 10.



Sl. 14. Raličani naramni deli metliško-podzemeljskih rokavcev.

Levi primer spada h kroju sl. 9.

zadnjega; na rami, kjer nista ločena, sta ojačena s podloženim kosom blaga. Ob vratnem izrezu ima vajšpat našit podolgovat ovratnik, kolar ali kragneč, z nagubanim krežlnom, ki visi po tilniku in hrbtu. Rokavi imajo trapezno obliko, razširjeno s kozico, na rami so močno nagubani, nabavdanovšiti, na podlakti pa se zožujejo in imajo na koncu prišit nazaj zavihan, čipkast zapestnik, špice ali špiclne. Tudi na prsih je vajšpat često zguban, nabavdan.

Drugi tip rokavcev ni bil strogo omejen samo na pokrajine, kjer so inačice najznačilnejše; tako so nosile ženske na Visokem pod Kureščkom<sup>79</sup> ošpetlje, kjer sta bila oba stana izdelana iz enega kosa blaga. Vratni izrez je bil brez naborka in z robom zaključen ter se je zapenjal pod vratom z majhnim gumbom; prednji stan je bil na prsih zarezan le tako globoko, da se je ošpetelj mogel oblačiti preko glave. Na rami sta bila stana ojačena s kosom blaga (prim. sl. 12 in 13), podmečkom, prišitim na notranji strani. Rokavi, ki na rami niso bili nagubano všiti, so bili pod pazduho razširjeni s kvadratnim kosom blaga, kozico, spodaj v zapestju pa zgubani in zaključeni s čipkami. Iz tega ni težko spoznati podobnost tega ošpetlja z rokavci zadnjih treh inačic, vendar je pa ta znani primer preveč osamljen, da bi se moglo reči, da so jih podobno krojile tudi v drugih predelih.

Posebno mesto med kroji rokavcev zavzema kroj rožanske srajce,<sup>80</sup> ki ga ni mogoče uvrstiti v nobenega izmed doslej omenjenih. Deli kratke srajce niso krojeni preprosto, iz ravnih kosov blaga, kakor pri vseh ostalih rokavcih, temveč so rokavi in stani rezani povsem tako, kakor danes krojimo obleke oz. bluze, torej po tako imenovanem normalnem ali temeljnem kroju. Po splošnem videzu je srajca precej podobna gorenjskim rokavcem, na rami in v zapestju nabrana, okoli vratu ima našito gubanje, v zapestju pa zapestnike. Tudi prednji stan je prerezan po vsej dolžini. Ta kroj je zašel iz mesta na deželo, srajco pa so potem priredili po starem načinu; kroj je bil prvotno namenjen za vrhnja oblačila, a se je tu uporabil tudi za srajco. (Brejčeva, Slov. noše na Koroškem, E V—VI, tab. VI).

<sup>79</sup> Podatek ge. Uršule Perčič.

<sup>80</sup> Brejčeva, n. d. tab. VI, 1 in 2.



**Okraševanje rokavcev.** Prvi, ki govori o okrasu rokavcev, je bil o. M. Pohlin,<sup>81</sup> ki pravi, da so imele Kranjice za praznike ošpetlje vezene na rami in na koncu rokavov: poročene žene s črno, dekleta z rdečo, modro ali zeleno prejo. Kakor je že omenjeno, nam slikani in risani viri 18. stoletja o kakem vezenju ničesar ne povedo, razen pri omenjenih treh meščanskih primerih. Ker se kažejo sličnosti v kroju, so bili morda tudi praznji rokavci, vsaj v razdelitvi okrasa, podobno vezeni: kraj rokavcev, posebno naramni del, skoraj narekuje sličen, v progah izveden okras. O drugem načinu okraševanja, da so prišile okoli vratu ter zapestja zgubano vezenje ali čipke, je že bil govor (str. 66, 70). V novejšem času je čipkasto gubanje okoli vratnega izreza običajno; tako gubanje so imenovali pri Sv. Jederti nad Laškimi krajzelčkami.<sup>82</sup> Čipke pri gorenjsko-kranjskih rokavcih so enako redko, tulasto klekljane, kot so značilne za peče. Vezeno gubanje pri vratu je redkeje. Razlikuje se od starih rokavcev okras v zapestju (sl. 6); ker so rokavi spodaj delani na zapestnico, kakor moška srajca, so te zavihe navadno vezene z rastlinskimi motivi, podobnimi onim na gorenjskih pečah in so tudi tu predrtine pogosto izpolnjene s šivano mrežico ali podloženim tulom. V istem motivu je včasih okrašen tudi naramni del, najpogosteje pa samo z vodoravnimi robčki ali tudi z ozkim ažurjem. Ponekod na Gorenjskem (Rateče) pa vidimo še tudi oni stari okras v zapestju, vezeno gubanje.

V začetku 19. stoletja, morda tudi preje, so postali za okraševanje rokavcev priljubljeni pirkelci,<sup>83</sup> bombaževinasti trakci, široki do 1 in pol cm ter pretkani v različnih drobnih geometričnih vzorcih z modrimi nitmi; pirkelce so našivale preko roba okoli vratu, (op. 83) v zapestju ter tudi preko šiva na rami (sl. 4). Uporabljali so jih na Gorenjskem, Notranjskem, pa tudi Štajerskem. »Snažne, bele srajčice z modrim trakom okoli vratu in na ramenih« je videl Vraz v Korenu,<sup>84</sup> z Blok se spominjajo še stare žene, da so jih našili v zapestju.<sup>85</sup> Poročila s Štajerskega omenjajo modre trakce v začetku 19. stoletja iz Rajhenburga<sup>86</sup> in Podsrede.<sup>87</sup> Vidimo

<sup>81</sup> O. M. Pohlin, Kranjska kronika. Citirano po Gruden J., Zgodovina slovenskega naroda, str. 526.

<sup>82</sup> K o t n i k, Narodna noša v laškem okraju, l. c. Na ime »krajzelček« spominja ziljski »krežl«, gubanje na »kragnču«, ki ima svojega prednika v širokem, nagubanem, okroglem ovratniku iz konca 18. stol., omenjenega pri Hacquetu Abbildung str. 18, in upodobljenega na njegovem akvarelu sl. 2 (prim. Brejčeva, n. d., sl. 2). Taka gubanja pri vratu spominjajo na stara španska gubanja okoli vratu. Pri vseh treh inačicah prvega tipa, pri gorenjskih, tržaško-okoličanskih in metliško-podzemeljskih rokavcih sledimo tako gubanje, pa tudi na rokavcih iz slov. Štajerskega, kar vidimo iz zač. 19. stol. na Russovih akvarelih, zelo izrazito gubanje pa tudi na Mayrjevem akvarelu iz Savinjske doline (iz okoli l. 1875.).

<sup>83</sup> K o r d e s c h, n. d. str. 284 imenuje prvi pirkelce in pravi, da so značilni samo za Kranjsko. Pirkelce vidimo deloma na sliki 1 (pri vratu) ter na sl. 4 (na rami in v zapestju). Na tab. 28 Korytkovega dela jih je upodobil tudi Kurz v. Goldenstein med posameznimi deli noše (zavijača, 2 pasova, opanke).

<sup>84</sup> F e k o n j a, Pot v gornje strani. (Pisma Stanka Vraza.) Slovenski Narod, 1879, št. 37. Vraz je potoval l. 1841. iz Zagreba v »gornje strani«, v Kranjsko, Slovensko Koroško in Slovensko Štajersko. Gl. tudi op. 47.

<sup>85</sup> Glej opombo 7.

<sup>86</sup> G e r a m b, n. d. II, str. 234 (iz l. 1810.).

<sup>87</sup> G e r a m b, n. d. II, str. 232 (iz l. 1821.).



Sl. 15. Zaključek rokava tržaško-okoličanskega opleča  
(k sliki 8).

Pri vezenem okrasu tržaško-okoličanskega opleča moramo vedno znova strmeti nad vztrajnostjo vezilje; tako bogatih in finih vezenin ne vidimo pri nobeni drugi inačici. Vezan je prednji stan ob prsni zarezi, gubanje pri vratu, naramni del, rokavi na podlaktinem delu in gubanje v zapestju. Robovi gubanj, prsnega izreza, razporka na podlakti in rokavi spodaj so zaključeni z obzankanimi zobčki, ki pogosto dele tudi vzorec v polja (primer na rokavu sl. 15). Vezenje je izvedeno z rastlinskimi motivi in je ves vzorec izpolnjen z drobnimi oblikami, ki se v progji ponavljajo. Poleg takega ponavljanja motivov pa so tudi primeri, ko tvori polje okrasa enoto, kateri se motivi podrejajo (Šantlov material št. 27, 47). V istem motivu kot opleče so si okoličanke pogosto izvezle tudi pečo, fečov ali glavnik (EM), ter tudi belo ruto, ovratnik.<sup>88</sup>

V metliško-podzemeljskem predelu so okraševale rokavce z vezenjem na rami ter okoli vratu. Da bi bili vezeni na prsni ter v zapestju, kakor pravi Sič,<sup>91</sup> ne kaže noben primer izmed v EM ohranjenih. Vezenje je bilo izvedeno v progah s črno ali rdečo ali s črno in rdečo nitjo v tehnikah, im. raličanje in štepanje.<sup>92</sup> Od raličanja so uporabljale vse vrste vbodov, od štepanja pa le osnovno črto štepko. Kozice imajo navpično čez sredo prišit robček ali so celo sestavljene iz dveh delov tako, da je s tem robčkom ali šivom, ki je tudi vezen, razdeljena na dve polji. Obe polovici sta si v okrasu enaki, včasih pa tečejo raličane proge tudi preko tega navpičnega robčka (sl. 14).

Viniško in adlešičko opleče je vezeno na naramnih delih, kozicah, ki tu niso predeljene s šivom, na rokavih spodaj ter spredaj na

<sup>88</sup> Primer rokavcev inv. št. 36 iz Etnografskega muzeja.

<sup>89</sup> Vurnik pravi v svojem spisu o avbah, E I, 1926/27, str. 46 h Goldensteinovi sliki Bohinjke, da ima zavijačko okoli kit zavezano z modrim trakom, kar ni nič drugega, kakor s pirkelci pritrjene gube zadaj na zavijački.

<sup>90</sup> Isti motiv vezenja ima peča, Vurnik, Slovenska peča, E II, 1928, sl. 25; fečov: Šantel, n. d., str. 42; glavnik: I. G. V., Nošnja Slovencev tržaške okolice. Novice XXII, 1864, str. 50.

<sup>91</sup> Sič, Narodne vezenine na Kranjskem, I. c.

<sup>92</sup> Sič, Narodne vezenine na Kranjskem, I. c.

jih poleg tega na številnih upodobitvah, tako pri Goldensteinovih Kranjcih, kakor tudi na Russovih upodobitvah štajerskih Slovencev.

Med ohranjenimi rokavci so tudi primeri, da so uvezle preko pirkelcev še križce ali podoben okras z rdečo nitjo.<sup>88</sup> Uporabljali pa pirkelcev niso samo za rokavce, temveč tudi pri moških srajcah; tudi gube zavijačk zadaj so bile zadelane s takim trakcem.<sup>89</sup>

prsih. Okras je izveden v tehniki štepanja, s kambiai,<sup>93</sup> kakor pravijo na splošno v Vinici, pa tudi s križci v modri, oranžni, modri in oranžni, pa tudi modri in rdeči barvi. Tudi tu teče okras v progah ob robovih, vendar ne tako številnih kot pri metliško-podzemeljskih rokavcih. Z barvastim štepanjem so šivani tudi robčki, faldе, na prvem stanu ob prsni zarezi, tako, da služi šiv tu kakor tudi pri izdelavi rokava spodaj in na rami kot okras in šiv obenem.

V zadnjem času so si Viničanke in Adlešičanke olajšale delo tako, da naredo osnovno črto štepko z barvano nitjo na šivalnem stroju, ki naredi po videzu enak šiv mnogo hitreje, kar pa jemlje okrasu značaj pristnosti. Tako so krasile svoje opleče bolj »gizdalinske« Adlešičanke v novjšem času tudi s čipkastim vložkom, ki so ga všile v naramni del, nekaj nad všite rokave ter blizu spodnjega roba rokavov.<sup>94</sup>

O okraševanju drugega tipa rokavcev skoro ne more biti govora; vezenje tu ni običajno, vsaj kolikor je iz danih primerov znano. Ves okras obstoja pri poljanskih rokavih poleg kljufe iz že omenjenih 4 cm širokih obrobkov iz črnega žameta za nevestine rokave, iz tu in tam rdeče obrobjenih ali rdečih trakov, s katerimi so Prekmurke zavezovale svoje rokafce spodaj in iz rdečih obrobkov ter iz čipkaste zapestnice pri ziljskem vajšpatu. Kakor kroj sam, je tudi to značilno za rokavce iz treh obrobnih pokrajn slovenskega ozemlja.

Gornje vrste so imele namen, opisati rokavce ter njih posamezne tipe in inačice, zastopane v slovenskih nošah. Že iz tega skromnega gradiva se je pokazalo, da je ta kos oblačila, za katerega najstarejši vir ne sega preko 17. stoletja, ki pa ga je ljudstvo poznalo že mnogo prej, za našo ljudsko nošo nad vse značilen, že zelo star ter izredno bogatih krojev. Po svojih oblikah kaže k sosednim slovanskim narodom,<sup>95</sup> kar njihovo pomembnost za našo nošo še potrjuje. O zgodovinskem razvoju in sploh nastanku tega oblačila bo potrebnih še mnogo virov in primerjav. O odnosih slovenskih rokavcev do podobnih oblačil pri naših slovanskih neposrednih in posrednih sosedih, n. pr. Hrvatih in Slovaki, na tem mestu radi omejenega prostora ni mogoče razpravljati, omenim naj le, da se pri Slovaki podobno krojeno kratko oblačilo tudi imenuje r u k á v c i,<sup>96</sup> pri Hrvatih o p l e č e . o p l e č e k,<sup>97</sup> vendar ima vsako zase svoje izrazite značilnosti. Ravno tako bo treba še opredeliti rokavce glede na noše germanskih in romanskih sosedov.

<sup>93</sup> Podatki gg. Tomažiča in Črniča.

<sup>94</sup> Podatek g. Črniča.

<sup>95</sup> Tilke Max, Osteuropäische Volkstrachten in Schnitt und Farbe. Berlin 1925. K sliki tab. 53 dolge dekliške srajce iz Galicije, ki je v svojem gornjem delu enako krojena, kot n. pr. tržaško-okoličansko opleče, pravi Tilke o zgubanju srajce okoli vratu, da je izvedeno po »čisto slovanskem načinu«. Podobno tudi na drugih mestih.

<sup>96</sup> Václavík A., Podunajská dedina v Československu. 1925, str. 82.

<sup>97</sup> Po raznih prispevkih v Narodni starini.